

Damenpullover EVE Rosé Meliert mit Mega Kragen

Monat Januar 08

Grösse 36-38

Das Material: LANG YARNS „EVE“,

44 % Schurwolle, 43 % Acryl, 13 % Polyester, LL 93m/50g, 13 Kn Rosé 0019, 1 Paar Stricknd Nr. 6 und 7, 1 Rundstricknd Nr. 6 und 7.

Grundmuster (Nd 7): Glatt rechts = Hinr re, Rückr li

Bündchenmuster (Nd 6):

1 M re, 1 M li, dabei in der Hin- und Rückr die re M verschränkt abstricken

Streumuster (Nd 7): M-Zahl teilbar durch 6 + 1 + 2 Rdm

1. R: (Vorders) - 3. R: glatt re = Hinr re, Rückr li

4. R: 1 Rdm, *1 M li, 5 lange M (jede M li str, dabei den Faden 1x um die Nd legen)*, von * zu * stets wdh, enden mit 1 M li, 1 Rdm.

5. R: 1 Rdm, 1 M re, *5 M kreuzen (5 M auf die re Nd heben, dabei die U fallen lassen, die 5 M zurück auf die li Nd legen. Die 5. M von li nach re über die restl 4 M ziehen, dann diese 5. M re str. Nun die 4. M über die restl 3 M ziehen und re str, dann die 1. M re str, die 3. M hinter der 2. M durch re verschränkt abstricken und die 2. M re str); 1 M re, dabei 2 R tiefer einstechen*, von * zu * stets wdh, enden mit 5 M kreuzen, 1 M re, 1 Rdm.

6. R: li. **7. R:** re

8. R: 1 Rdm, 3 lange M (s. 4. R), *1 M li, 5 lange M*, von * zu * stets wdh, enden mit 1 M li, 3 lange M, 1 Rdm.

9. R: 1 Rdm, 3 M kreuzen (U fallen lassen wie bei 5 M, dann die 3. M über die 1. + 2. M ziehen und re str, die 2. M hinter der 1. M durch re verschränkt abstricken und die 1. M re str); *1 M re, dabei 2 R tiefer einstechen, 5 M kreuzen*, von * zu * stets wdh, enden mit 1 M re, dabei 2 R tiefer einstechen, 3 M kreuzen, 1 Rdm.

10. R: li. **11. R:** re. Die 4.- 11. R stets wdh.

Maschenprobe (Nd 7): 16 M und 16 R = 10x10 cm

Die Ausführung

Rückenteil: Anschlag 68 M mit Nd 6 und 5 R im Bündchenm str. Weiter im Grundm mit Nd 7 str, dabei in der 1. R 1 M aufn. Bei Gesamtl von 31 cm für die Armeinschnitte beids 1x6 M abk. Bei Gesamtl von 53 cm für den hint Halsausschnitt die mittl 29 M abk. Gleichzeitig für die Schulterschrägung in jeder 2. R 2x7 M abk.

Vorderteil: Gleich wie Rücken str, jedoch bei Armausschnittbeginn 1 Mittelmasche abk und beide Teile separat beenden, dabei an der Halskante in jeder 4. R 4x1 und in jeder 2. R 10x1 M abk. Schulterschrägung in gleicher Höhe wie bei Rücken beginnen.

Aermel: Anschlag 38 M mit Nd 6 und 5 R im Bündchenm str. Weiter im Grundm mit Nd 7 str, dabei in der 1. R 1 M aufn. Nach 15 cm Gesamtlänge für die Aermelschrägung beids in jeder 6. R 8x1 M aufn (= 55 M). Bei Gesamtl von 46 cm für die Armkugel beids in jeder 2. R 10x2 M abk. Bei Gesamtl von 56 cm die restl 15 M locker abk.

Die Fertigstellung: Teile gut auf die Masse spannen, mit feuchtem Tuch belegen, trocknen lassen und alle Nähte mit einem feinen Wollfaden schliessen. Für den Kragen mit Nd 6 an der Innenkante ca. 127 M auff und 15 cm im Bündchenm str, dann mit Nd 7 noch weitere 10 cm str. Nach 25 cm alle M locker abk.

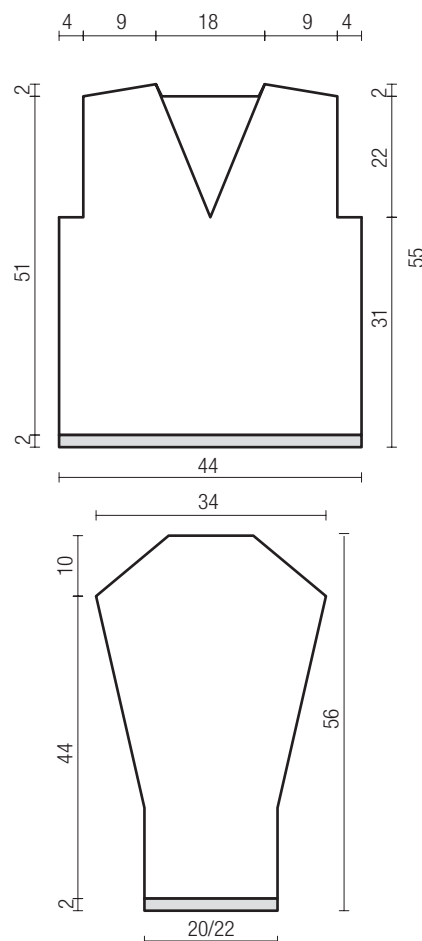

www.avesani.ch

