

Grösse 36-38

**Das Material:** SCHOELLER & STAHL „ELFIN“, 90% Polyacryl, 10% Mohair, LL 140m/50g, 6 Kn Hellgrün 013, 1 Paar Stricknd Nr 6 und je 1 lange Rundstricknd Nr. 5 und 6.

**Glatt rechts (Nd 6):** Hinr re, Rückr li

**Ajourmuster (Nd 6):** Nach Strickschema str. Es sind nur die Hinr gezeichnet. In den Rückr die M und U li str. In der Breite den MS = 9 M zwischen den Pfeilen stets wdh. In der Höhe 1x die 1.-4. R str, dann die 1.-4. R stets wdh.

**Betonte Abnahmen:** Rechte Arbeitskante: Rdm, 2 M re, 2 M re zusammenstr. Linke Arbeitskante: Ein einfacher Überzug (= 1 M re abh, die Folgemasche re str und die abgehobene M darüberziehen), 2 M re, Rdm.

**Betonte Zunahmen:** Rechte Arbeitskante: Rdm, 2 M re, aus dem Querfaden zur folgenden M 1 M re verschränkt herausstr. Linke Arbeitskante: Aus dem Querfaden 1 M re verschränkt herausstr, 2 M re, Rdm.

**Maschenprobe (Nd 6):**

im Ajourmuster: 15 M und 20 R = 10 x 10 cm

### Die Ausführung

**Rückenteil:** Anschlag 68 M mit Nd 6 und die 1. Rückr li str. Weiter im Ajourmuster str, dabei die M wie folgt einteilen: Rdm, 6 M glatt re, 6x den Mustersatz, 6 M glatt re, Rdm. Gleichzeitig für die Taille beids in jeder 8. R 4x1 M betont abn, weiter beids in jeder 8 R 4x1 M betont aufn (= 68 M). Bei Gesamtl von 36 cm für den Armausschnitt beids je 4 M abk, weiter in jeder noch 1x2 und 1x1 M betont abn (= 54 M). Bei Gesamtl von 54 cm für den hint Halsausschnitt die mittl 18 M abk und beide Seiten getrennt str. Dabei für die Rundung an den Ausschnittkanten in der folgenden 2. R noch 1x4 M abk. Bei Gesamtl von 56 cm die restl je 14 M locker abk.

**Vorderteil:** Gleich wie Rücken str, jedoch für den vord Halsausschnitt bei Gesamtl von 48 cm die mittl 8 M abk und beide Seiten getrennt str. Dabei für die Rundung an den Ausschnittkanten in jeder 2. R 1x3, 2x2 und 2x1 M abk. Bei Gesamtl von 56 cm die restl je 14 Schulterm locker abk.

**Ärmel:** Anschlag 37 M mit Nd 6 und die 1. Rückr li str. Weiter im Ajourmuster str, dabei die M wie folgt einteilen: Rdm, 4 M glatt re, 3x den Mustersatz, 4 M glatt re, Rdm. Gleichzeitig für die Aermelschrägung beids in jeder 8. R 7x1 M aufn, weiter noch in jeder 10. R 3x1 M aufn (= 57 M), dabei seitlich das Muster der neuen M-Zahl stets neu anpassen. Bei Gesamtl von 50 cm für die Armkuigel beids in jeder 2. R 1x4, 1x2, 13x1, 1x2 und 1x3 M abk. Bei Gesamtl von 68 cm die restl 9 M locker abk.

**Die Fertigstellung:** Teile locker auf die Masse spannen, mit feuchtem Tuch belegen, trocknen lassen und die Nähte mit einem glatten Wollfaden zusammennähen. Volantkragen: Mit der Rundstricknd Nr. 5 aus dem Halsausschnitt von innen her verteilt 73 M auff und wie folgt str: 1. Rd re, 2. Rd re str, dabei jede M verdoppeln (= 146 M), 3. Rd re str, 4. Rd re str, dabei jede 2. M verdoppeln (= 218 M). Anschliessend mit der langen



Rundstricknd Nr. 6 glatt re weiter str. Nach einer Höhe von ca. 8 cm alle M locker abk. Aus dem Material zwei Pompons fertigen und diese mit einer ca. 25 cm Kordel in die Aufnahmekante unter den Volantkragen einziehen.

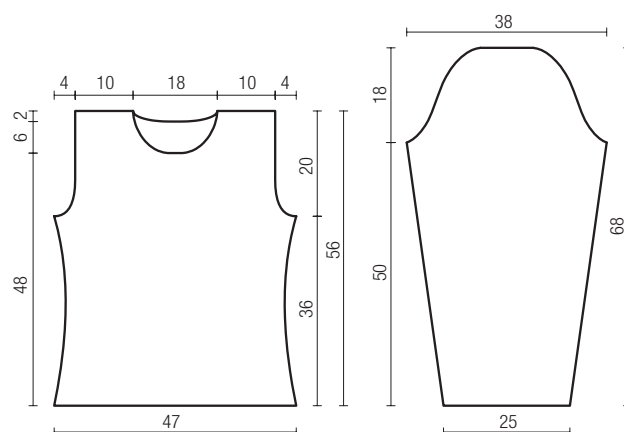

### Strickschema

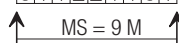

□ = 1 M re

○ = 1 Umschlag

▣ = 2 M re zusammenstr

◼ = 2 M re überzogen zusammenstr: 1 M wie zum Rechtsstr abheben, die folg M re str, dann die abgehobenen M darüber ziehen.

