

Kleines Bolero RECORD 210, Weiss

Monat April 09

Grösse 36 / 38-40 / 42

Das Material:

SCHOELLER & STAHL „RECORD 210“, 100% Baumwolle, LL90m/50g, 6/6/7 Kn Weiss 81, 1 Paar Stricknd Nr. 4,5 und 1 Häkelnd Nr. 4, 4/5/5 transparente Knöpfchen von **JIM KNOPF**, 24“, Art. 11286.

Materialvariante:

RECORD 210 COLOR oder SCOOTER oder PALERMO

Grundmuster (Nd 4,5): (MP 16 M und 24 R = 10x10 cm) Nach Strickschrift A str, gezeichnet ist das **li** Vorderteil für Gr. 36. Gemäss Strickschrift B str für die Ärmel, 1. – 4. R stets wdh. In den nicht gezeichneten Rückr die M str, wie sie erscheinen. Bei den leeren Kästchen die M str, wie sie erscheinen.

Glatt rechts (Nd 4,5): Hinr re, Rückr li

Rippenmuster (Nd 4,5): 2 M re, 2 M li im Wechsel

Die Ausführung

Rückenteil: Anschlag 70/78/86 M mit Nd 4,5 und im Rippenm str. Ab der Rückr in folgender M-Einteilung str: Rdm, 1 M li, 2 M re, 2 M li usw., 2 M re, 1 M li, Rdm. Bei Gesamtl von 14/16/18 cm weiter glatt re str. Gleichzeitig für die Armausschnitte beids je 2 M abk und weiter in jeder 2. R 4/6/8x1 M abn (lt. Strickschrift A = 58/62/66 M). Für den Bei Gesamtl von 32/35/38 cm für den Halsausschnitt die mittl 18 M abk und beids davon an den Ausschnittkanten in jeder 2. R 1x3 und 1x2 M abk. Gleichzeitig für die Schulterschrägung in jeder 2. R 3x5 / 2x6 und 1x5 / 2x6 und 1x7 M abk (= Gesamtl von 34/37/40 cm).

Linkes Vorderteil: Anschlag 36/40/44 M mit Nd 4 und im Grundm für Gr. 36 nach Strickschrift **A** str. Für Grösse 38/40 nach der Rdm, 3 M re und noch 2 M li, 2 M re str. Für Gr. 42 nach der Rdm 3 M re noch 2 M li, 2 M re, 2 M li, 2 M re str, dann weiter ab Pfeil A. 5/6/7x 1. – 4. R str, dann weiter ab 21. R. Den Armausschnitt an der **re** Arbeitskante wie bei Rücken str (6/8/10 M). Bei Gesamtl von 32/35/38 cm für den Halsausschnitt nach Strickschrift die M abn. Die Schulterschrägung an der **re** Arbeitskante wie bei Rücken str (= Gesamtl 34/37/40 cm).

Rechtes Vorderteil:

Genau gegengleich zum linken Teil str.

Ärmel: Anschlag 49/53/57 M mit Nd 4,5 und im Grundm nach Strickschrift B in der folgenden M-Einteilung str: Rdm, 4/6/8 M re, 3x M-Satz, 4/6/8 M re. Das Muster fortlaufend wdh. Für die Armkuigel bei Gesamtl von 15 cm beids 2 M abk und weiter in jeder 2. R beids 16x1 M wie folgt abn: Rdm, 1 M re, 2 M re zusammenstr, usw., am li Arbeitsrand 1 M wie zum Rechtsstr abh, 1 M re, die abgehobene M darüber ziehen, 1 M re, Rdm. Dann noch beids 1x3 M abk. Bei Gesamtl von 30 cm die restl 7/11/15 M locker abk.

Die Fertigstellung: Teile spannen, auf die Masse stecken, mit feuchten Tüchern belegen, trocknen lassen und zusammennähen. Alle Kanten umhäkeln, dabei an der unteren Kante des re Vorderteils beginnen und in jede Rdm (dazwischen immer mal wieder eine Rdm aus-



lassen, damit sich die Kante nicht wellt) einstechen und wie folgt arb: *4 feste M, 7 Luftm, dann mit einer Kett-M in die letzte feste M zur Schlinge schliessen*. Ab* wdh. An der li vorderen Kante bilden die 4 Schlingen gerade die Knopflöcher. An der re vorderen Kante sind diese 4 Schlingen die Punkte für die Knöpfchen. Deshalb sollen die Schlingen beim li Vorderteil symmetrisch zum re Vorderteil verlaufen. In die untere Ecke am li Vorderteil 3 feste M in 1 Rdm arb, dann in jede M vom Anschlag einstechen und 3 feste M, *1 feste M mit Schlinge, 6 feste M*, fortlaufen wdh. Bei den Ärmeln wie beim Anschlag von Vorder- und Rückenteil arb. Knöpfchen am re Vorderteil annähen.

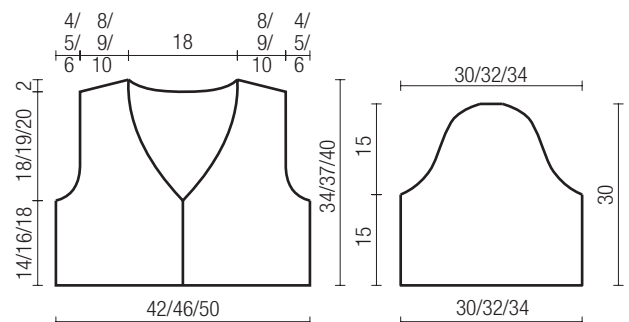

www.avesani.ch

Strickschrift A

Legende

- ☐ = 1 M re □ = 1 M li ⊕ = 1 Rdm
- = 1 Umschlag ▣ = 2 M re zusammenstr
- ▤ = 1 M wie zum Rechtsstr abheben, 1 M re str, dann die abgehobene M darüberziehen.
- ⊞ = 2 M li zusammenstr
- ⊟ = 2 M li zusammenstr

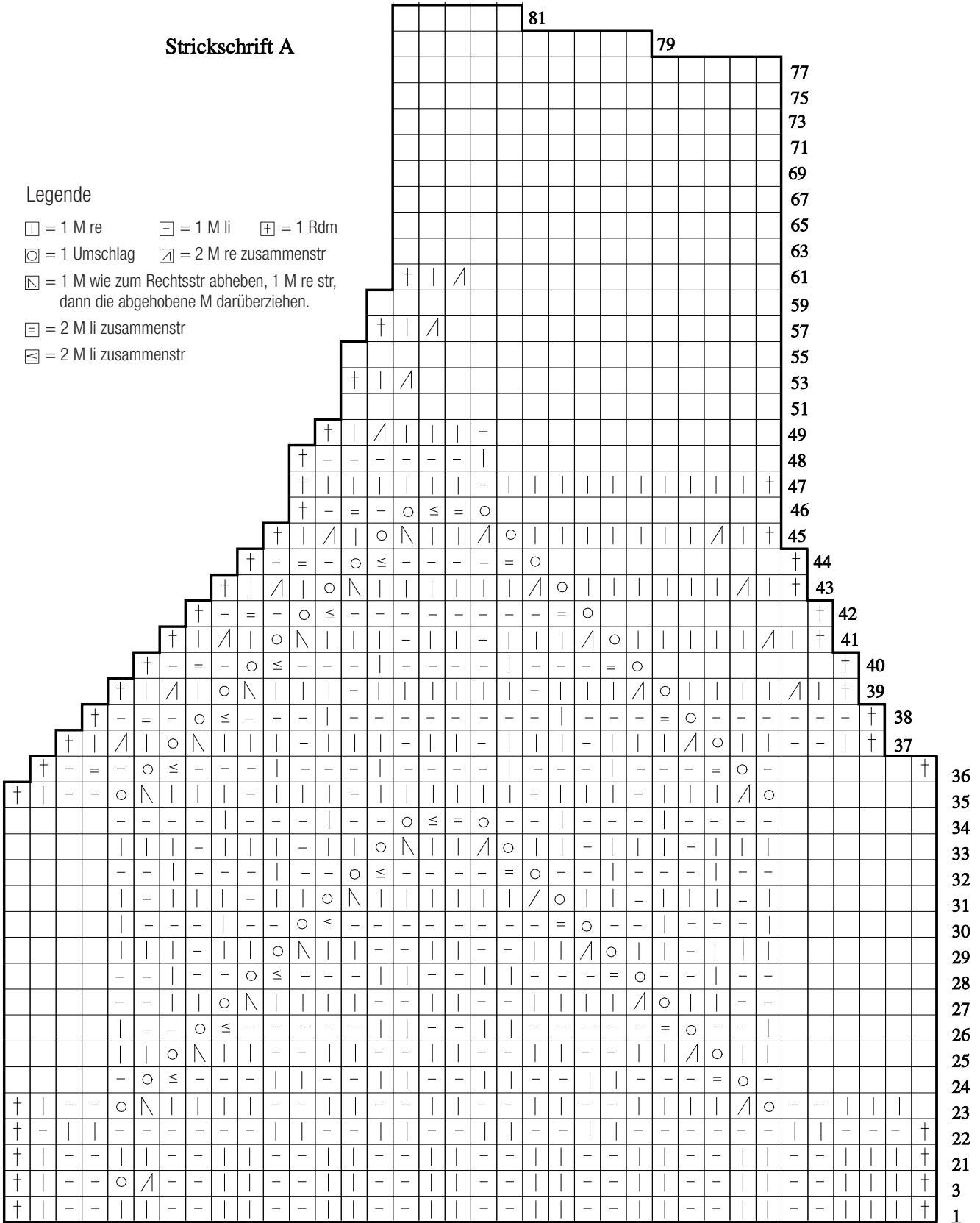

Strickschrift B

